



ŠIAULIŲ APSKRITIES POVILO VIŠINSKIO VIEŠOJI BIBLIOTEKA

Sigita Vaitkaitytė, Robertas Gedrimas, Nijolia Kasparavičienė

**METODINĖS REKOMENDACIJOS PROJEKTO *KRAŠTOTYROS*
EKSPEDICIJA „KUR LIŪDI KRYŽIAI PAKELĖM“ II DALYVIAMS,
KRAŠTOTYROS DARBO RENGĖJAMS**

Šiauliai, 2018

Turinys

Įvadas	3
I. Kraštotyros darbo struktūra ir pagrindiniai medžiagos rinkimo principai	4
II. Kraštotyros darbo įforminimo reikalavimai	7
III. Mažosios sakralinės architektūros formos, jų specifika	11
Pavyzdžiai	23

Įvadas

Šios metodinės rekomendacijos skiriamos Šiaulių apskrities Povilo Višinskio viešosios bibliotekos (ŠAVB) partneriams, projekto *Kraštotyros ekspedicija „Kur liūdi kryžiai pakelėm“ II* dalyviams, kraštotyros darbo rengėjams. Projektas yra tęstinis, kasmet organizuojamas vis kitos savivaldybės teritorijoje, įtraukiant naujus ekspedicijos dalyvius. Vienas iš projekto uždavinių yra parengti kraštotyros darbą, kuriame būtų susisteminta ekspedicijos metu surinkta medžiaga. Šių rekomendacijų tikslas yra patarti kraštotyros darbų rengėjams, kaip tinkamai įgyvendinti šį uždavinį ir suvienodinti ekspedicijose sukauptų duomenų visumą.

Literatūroje *kraštotyros* apibrėžimas įvairuoja. Čia šį terminą reikėtų suvokti kaip teminį regiono, seniūnijos, gyvenvietės, kaimo tyrimą, atliekamą bibliotekų darbuotojų ir neprofesionalios visuomenės jėgomis. Svarbiausia veiklos forma – ekspedicijos, kuriose renkami duomenys apie mažosios sakralinės architektūros statinius. Surinkta medžiaga perduodama apskrities bibliotekai, kur ji skaitmeninama, apibendrinama, saugoma ir populiarinama.

Pirmoje šio darbo dalyje pateikiamas kraštotyros darbo struktūros planas bei pagrindiniai medžiagos rinkimo principai. Antrojoje nurodoma, kokie yra kraštotyros darbo formalieji reikalavimai. Trečiojoje dalyje pateikiama mažosios sakralinės architektūros charakteristika, kuri padės lengviau ir profesionaliau įvardyti statinį, apibūdinti jo dalis ir išskirti svarbiausias ekspedicijos metu surinktos medžiagos duomenis. Tekstas papildytas pavyzdžiais.

I. Kraštotyros darbo struktūra ir pagrindiniai medžiagos rinkimo principai

Akmenės rajono savivaldybės viešoji biblioteka, dalyvaudama Šiaulių apskrities Povilo Višinskio viešosios bibliotekos vykdomame projekte *Kraštotyros ekspedicija „Kur liūdi kryžiai pakelėm“ II*, turi parengti vieną bendrą (ne kiekvienas filialas atskirai) kraštotyros darbą. Jį pateikti reikia ŠAVB skaitmenine forma (*Word, Pdf* ir atskirai nuotraukas). Atspausdinimu ir įrišimu rūpinasi ŠAVB.

Kraštotyros darbą sudaro šios dalys: antraštinis lapas, poantraštinis lapas, įvadas, moksliniai / analitiniai straipsniai (jeigu tokių yra parengta), ekspedicijos medžiaga, turinys.

Antraštinis lapas – pirmas kraštotyros darbo lapas, kuriame pateikiami būtini identifikavimo duomenys: sudarytojas, antraštė, metai ir kt. (pavyzdys nr. 1).

Poantraštiniame lape (pavyzdys nr. 2) nurodoma, kad projektą finansuoja Lietuvos kultūros taryba ir Lietuvos kultūros ministerija, pateikiami aiškiai matomi abiejų institucijų logotipai (skelbiami www.ltk.lt). Jeigu ekspedicija buvo finansuota ir iš kitų šaltinių, galima nurodyti ir juos.

Nurodoma, kad kraštotyros darbas parengtas vykdant Šiaulių apskrities Povilo Višinskio viešosios bibliotekos projektą *Kraštotyros ekspedicija „Kur liūdi kryžiai pakelėm“ II*. Taip pat įvardijami projekto partneriai. Juos rengėjui pateikia projekto vadovas.

Nurodomi kraštotyros darbo rengėjai: sudarytojas, maketuotojas, įvado autorius, kiti projekte dalyvavę asmenys.

Nurodoma autorinių teisių priklausomybė (©): Šiaulių apskrities Povilo Višinskio viešoji biblioteka ir kraštotyros darbą parengusi įstaiga. Jeigu yra papildomų įstaigų ar asmenų, kurie galėtų reikšti pretenzijas į kraštotyros darbo ar jo dalies autorystę, šios medžiagos naudojimą kraštotyros darbe būtina derinti su projekto vykdytoju.

Įvade apžvelgiama literatūra, susijusi su kryždirbyste Akmenės rajone. Taip pat reikėtų pristatyti projekto esmę, paaiškinti, kodėl jūsų dalyvavimas šiame projekte buvo reikšmingas. Reikėtų nurodyti surinktų objektų skaičių, galima įvardyti, kokie statiniai, pastatymo motyvai, meninės sąrangos elementai dominuoja. Apžvelgti, su kokiomis problemomis ir iššūkiais buvo susidurta ekspedicijos metu. Būtų puiku, jeigu tekste atsispindėtų ne tik tai, kas padaryta, tačiau ir tai, ką reikėtų tirti, saugoti ateityje, pateikti siūlymų kitoms ekspedicijoms ar projektams.

Moksliniai / analitiniai straipsniai. Per ekspediciją surinkta medžiaga atskleidžia statinių puošybos ypatumus, formų gausybę, meninius skulptorių sprendimus, pastatymo vietų ir intencijų įvairovę. Ekspedicijos metu užrašytuose prisiminimuose užfiksuota žmonių patirtis, išgyvenimai, tradicijos, lūkesčiai etc. Natūralu, kad medžiagą rinkdami ir sistemindami asmenys pastebi krašto kryždirbystei būdingų, dominuojančių ar kaip tik unikalių savybių. Galbūt jos nėra akivaizdžios žvelgiant į pavienių objektų fotografijas ir aprašus, tačiau matomos dalyvaujant ekspedicijoje arba įsigilinus į surinktos medžiagos visumą. Suprantama, tokios išvalgos nebūtinai yra profesionalios. Vis dėlto straipsniai, kurie apibendrintų vietos kryždirbystę, pateiktų papildomų duomenų ar išvalgų šia tema – neabejotinai reikšmingi, nepaisant autoriaus patirties šioje srityje ar pasirinktos potėmės. Todėl į kraštotyros darbą galima įtraukti projekto dalyvių parengtus straipsnius kryždirbystės tema (po įvado).

Ekspedicijos medžiagos pateikimas kraštotyros darbe (pavyzdys nr. 3).

Sisteminimas. Objektai visų pirma skirstomi pagal seniūnijas. Toliau atitinkamai skaidomi į keturias grupes pagal savo buvimo vietą:

- sodybose,
- sakralinėse erdvėse,
- kaimuose,
- viešojoje erdvėje.

Sodybų kryžiais yra laikomi tie, kurie pastatyti privačiose sodybose, privačių asmenų. **Sakralinėse erdvėse** esantys objektai yra laikytini tie, kurie pastatyti šventoriuose ar kapinėse (šiuo atveju aktualūs tik tie mediniai kryžiai, kurie pastatyti neveikiančiose kapinaitėse). Į **kaimų** kryžių grupę patenka tie objektai, kurie pastatyti kaimo teritorijoje, dažniausiai skirti kaimo gyventojams globoti, saugoti, išnykusiam kaimui atminti. **Viešųjų erdvių** statiniai dažniausiai randami pakelėse, miestelių centruose ir pan. Dažnai jie statomi eismo įvykių aukoms atminti, jubiliejams pažymėti. Kartais tą patį objektą galima priskirti ne vienai, o dviem ar daugiau grupių. Tokiu atveju reikia pasirinkti tik vieną iš jų.

Kraštotyros darbas turi būti ne analitinis, o aprašomasis. Tai reiškia, kad objektai turi būti tiksliai ir aiškiai aprašyti: pateikiami matmenys, detalizuojamos objekto dalys, aprašoma aplinka, jeigu žinoma, pastatymo motyvai, intencijos, skulptorius ir pan. Medžiagą renkantis ar ją sisteminantis asmuo objekto apraše neturėtų pateikti savo asmeninių samprotavimų, nuomonės ar subjektyvių įžvalgų. Jos gali būti įtrauktos į įvadą arba pateiktos atskiru straipsniu, kuris įtraukiamas į kraštotyros darbą po įvado.

Aprašant objektą nurodoma kuo tikslesnė jo vieta, medžiaga, iš kurios pagamintas kryžius ar jo dalys bei fizinė būklė. Turi būti nurodomi statinio ir jo dalių matmenys. Žymima metrais, arabiškais skaitmenimis. Jeigu yra, reikia aprašyti išskirtines statinio detales: puošybos elementus, simboliką, šventųjų atvaizdus, angelus ir pan. Perrašyti tekstus, išsiaiškinti pastatymo, restauravimo datas. Išmatuoti tvorelę bei aptvertą plotą. Ekspedicijos metu patartina nusibraižyti preliminarią statinio schemą, taip lengviau bus aprašyti detales, matmenis ir pan. Jeigu yra galimybė, išsiaiškinti užsakovą, autorių, pastatymo motyvus, intencijas.

Po kiekvieno objekto aprašo būtina nurodyti informaciją užrašiusio asmens pareigas, vardą, pavardę, nuotraukų autorių, taip pat informanto vardą, pavardę, gimimo metus ir jo santykį su objektu: miestelėnas, sodybos savininkas, kaimynas, užsakovas ir pan.

Objektas fotografuojamas iš priekinės ir užpakalinės pusių. Taip pat reikia atskirai nufotografuoti išskirtines statinio dalis: stogelio puošybos elementus, šventųjų skulptūrėles, ornamentus, aplinką ir pan. Rekomenduojama, kad nuotraukos būtų ne mažesnės raiškos kaip 3 megabaitų, 3456 × 2345 pikselių, 200 dpi rezoliucijos. Nuotraukos kraštotyros darbe įterpiamos po konkretaus objekto aprašymo, po kiekvienu vaizdu privalo būti pateiktas trumpas aprašas, kas pavaizduota nuotraukoje. Jeigu nuotrauka yra daryta ne projekto vykdymo metais, reikia nurodyti fotografavimo datą. Naudojant nuotraukas iš privačių archyvų – būtina nurodyti nuotraukos priklausomybę. Taip pat nurodoma nuotraukos autorystė. Visos darbe naudojamos fotografijos Šiaulių apskrities Povilo Višinskio viešajai bibliotekai turi būti pateikiamos ne tik kraštotyros darbe (*Word* ir *Pdf* formatu), bet ir atskirai, surūšiuotos kataloguose pagal seniūnijas, o juose, pagal buvimo vietą. Nuotraukos pavadinamos įvardijant objekto vietą, nuotraukos autorių bei skaičių, pvz., kairiai.kasparaviciene23.

Paskutinė kraštotyros darbo dalis – **turinys**. Jame turi būti pateiktas visas objektų sąrašas ir nurodyti puslapių numeriai.

ŽINOTINA! Teisė į privataus gyvenimo apsaugą ir asmens duomenų tvarkymas visuomenės informavimo tikslais. Kiekvienas ekspedicijos dalyvis turėtų žinoti, kad asmens nuotraukos ir atvaizdas yra artimai susiję su pačiu asmeniu ir pagal Visuomenės informavimo įstatyme įtvirtintą teisinį reguliavimą laikytini jo privataus gyvenimo dalimi (Visuomenės informavimo įstatymo 2 straipsnio 45 dalis). Privatus gyvenimas – asmeninis žmogaus, jo šeimos gyvenimas, gyvenamoji aplinka, kurią sudaro fizinio asmens gyvenamoji patalpa, jai priklausanti privati teritorija ir kitos privačios patalpos, kurias fizinis asmuo naudoja savo ūkinei, komercinei ar profesinei veiklai, taip pat fizinio asmens psichinė ir fizinė neliečiamybė, garbė ir reputacija, slapti asmeniniai faktai, **fizinio asmens nuotraukos ar kiti atvaizdai**, informacija apie fizinio asmens sveikatą, privatus susirašinėjimas ar kitoks ryšio palaikymas, fizinio asmens pažiūros, įsitikinimai, įpročiai ir kiti duomenys, kuriuos **galima naudoti tik jam sutikus** (Visuomenės informavimo įstatymo 2 straipsnio 46 dalis). Be to, teisę į atvaizdą, kaip privataus gyvenimo dalies apsaugą ir gynimą, reglamentuoja Lietuvos Respublikos civilinio kodekso 2.22 straipsnis. Šio straipsnio 1 dalyje nustatyta bendroji taisyklė, kad fizinio asmens nuotrauka (jos dalis), portretas ar kitoks atvaizdas gali būti atgaminami, parduodami, demonstruojami, spausdinami, taip pat pats asmuo gali būti fotografuojamas tik su jo sutikimu.

Lietuvos Respublikos teisės aktai nenustato, kokia forma turi būti duotas sutikimas dėl fotografavimo, filmavimo ar atvaizdo skelbimo, todėl sutikimas gali būti išreikštas bet kokia forma: žodžiu, numanomas iš konkludentinių veiksmų (iš konkrečių aplinkybių) arba raštu. Taigi turi būti aiški asmens valia. Tačiau gavus neraštišką sutikimą, ginčo atveju būtų apsunkintos įrodinėjimo galimybės. Be to, sutikimas bet kada gali būti atšauktas, todėl Žurnalistų etikos inspektoriaus tarnyba rekomenduoja gauti raštišką sutikimą (pavyzdys nr. 4).

Visuomenės informavimo įstatymo 14 straipsnio 1 dalyje įtvirtinta, kad rengiant ir platinant viešąją informaciją, privaloma užtikrinti žmogaus teisę į privataus pobūdžio informacijos apsaugą. Informaciją apie privatų gyvenimą galima skelbti, išskyrus šio straipsnio 3 dalyje nurodytus atvejus, tik, jei tas žmogus sutinka (Visuomenės informavimo įstatymas 14 straipsnio 2 dalis), o jei tokio sutikimo nėra, tada tik tais atvejais, kai ji padeda atskleisti įstatymų pažeidimus ar nusikalstamas veikas, kai informacija yra pateikiama viešai nagrinėjant bylą, taip pat, kai informacija apie viešojo asmens privatų gyvenimą atskleidžia visuomeninę reikšmę turinčias privataus šio asmens gyvenimo aplinkybes ar asmenines savybes (VII 14 straipsnio 3 dalis). Kitų išimčių, kurios būtų aktualios publikuojant kraštotyros ekspedicijos metu gautas nuotraukas ir suteiktą teisę apriboti nuotraukose esančių asmenų privatumą, nėra.

Sutikimas dėl nuotraukų publikavimo turėtų būti gaunamas iš nuotraukoje užfiksuoto asmens. Po asmens mirties tokį sutikimą gali duoti jo sutuoktinis, tėvai ar vaikai. Kito fizinio asmens nuotrauką pateikusio, tačiau jokiais giminystės ryšiais nesusijusio asmens sutikimas būtų teisiškai nereikšmingas. Suprantama, kad šiuo atveju dėl seniai padarytų nuotraukų sutikimo / -ų gavimas gali būti apsunkintas. Tačiau teisės aktai nenumato išimčių dėl senų nuotraukų publikavimo ir prioritetą teikia asmens neturtinėms teisėms.

II. Kraštotyros darbo įforminimo reikalavimai

Tekstas renkamas *Times New Roman*, 12 dydžio šriftu, naudojamas 1 (*Single*) protarpis; viršuje ir kairėje paliekama 3 cm pločio paraštė, apačioje – 2 cm, o dešinėje pusėje 1 cm pločio paraštė. Pastraipos pateikiamos atitrauktai 1,5 cm. Pasirenkama abipusė lygiuotė (tekstas sulygiuojamas ir pagal kairiąją, ir pagal dešiniąją pusę).

Kraštotyros darbo puslapiai yra numeruojami. Puslapiai skaičiuojami nuo antraštinio lapo, bet numeruoti (žymėti) pradkami nuo lapo, kuriame spausdinamas įvadas. Puslapio numeris rašomas lapo apatinės paraštės centre, arabiškais skaitmenimis.

Užrašai, išrašyti statinyje, darbo apraše pateikiami išskirti kabutėmis, pvz.: „MARIJA / DIEVO / MOTINA / LAIMINK / MŪSŲ / DARBUS“. Perrašomas tekstas pateikiamas kuo autentiškesnis, netaisomos klaidos, nepridedama skyrybos ženklų, pasviru brūkšniu (/) pažymime, kai tekstas pradamas kitoje eilutėje. Jei užrašas yra didžiosiomis raidėmis, taip ir pateikiama apraše.

Darbe užrašai po nuotraukomis renkami kursyvu, *Times New Roman*, 10 dydžio šriftu, gale taškas nededamas, išskyrus, kai užrašas baigiamas sutrumpinimu, pvz.: *Kasparavičienės sodybos kryžiaus fragmentas iš rytų pusės. N. Kasparavičienės nuotr.*

Skiriamieji ženklai

Taškas

Taškas rašomas:

- 1) tiesioginio sakinio ar išnašos gale, po numeruojamų punktų (pvz., 1.1.; 1.2.; 1.3.);
- 2) po kai kurių lietuviškų sutrumpinimų, pvz.: *pvz. (pavyzdžiui), m. (metai), mėn. (mėnuo), d. (diena), kt. (kita), pan. (panašiai).*

Taškas nerašomas:

- 1) po antraštinių sakinių, po nuotraukomis, lentelėmis, paveikslais, pvz.:
*4 pav. Specialybės kalbos patarimų knygelės
1 lentelė. Lietuvių kalbos garsų klasifikacija*
- 2) po ilgio, ploto, tūrio, masės, laiko ir kitų matų tarptautinių sutrumpinimų, pvz.: *m, km, kg, t, s, cm, cnt, ha.*

Brūkšnelis

Brūkšnelis (-) nepainiotinas su brūkšniu (–), paprastai vartojamu kaip skyrybos ženklas ir renkamu klavišais Alt + 0150.

Brūkšnelis rašomas:

- 1) tarp dviejų daiktavardžių, jei jie reiškia to paties daikto ar asmens pavadinimą, pvz.: *pasitarimas-seminaras, festivalis-apžiūra, kavinė-skaitykla, leidykla-spaustuvė, sekretorė-referentė, skulptorius-architektas, dažytojas-tinkuotojas;*
- 2) tarp tikrinių daiktavardžių:
 - a) dviejų to paties asmens pavardžių, pvz.: *Matulaitis-Labukas, Kymantaitė-Čiurlionienė;* tarp pavardę sudarančių žodžių nei brūkšnys, nei brūkšnelis nerašomas, pvz.: *Antuanas de Sent Egziuperi;*
 - b) tarp pavardės ir slapyvardžio, pvz.: *Vincas Mykolaitis-Putinas, Juozas Tumas-Vaižgantas* (tarp dviejų ar daugiau to paties asmens vardų brūkšnelis nerašomas, pvz.: *Volfangas Amadėjus Mocartas, Vincė Vaidevutė Margevičienė;*
- 3) jungiant prie arabiškų skaitmenų antrąjį sudurtinio žodžio dėmenį, pvz.: *50-metis, 5-dienis, 200-milijoninis, 40-tūkstantasis;*
- 4) žymint išleistą žodžio dalį, pvz.: *moksleiviai (-ės), vardas (-ai), g-vė, m-kla;*

- 5) prie arabiško skaitmens pridėdant kelintinio skaitvardžio galūnę, pvz.: *8-asis pulkas, 3-ioji simfonija, 2010-aisiais, 4-as kanalas, 1-a kategorija* (po romėniškų skaitmenų galūnės nedėdamos, pvz.: *V konferencija*);
- 6) tarp datų žyminčių skaitmenų grupių, pvz.: *2012-09-03* (ne dokumentuose galima skirti ir tarpeliais, pvz., *2012 09 03*).

Brūkšnys

Kaip skyrybos ženklas, brūkšnys nuo teksto atskiriamas tarpais, pvz.: *Prekyba vaistais – pelningas verslas visame pasaulyje.*

Brūkšnys be tarpų rašomas tarp dviejų ar daugiau savarankiškų žodžių ar skaitmenų, žyminčių:

- 1) daiktų bei reiškinių vietos, laiko, kiekio, eilės ir pan. ribas, pvz.:

Lietuvių–anglų kalbų žodynas;
Greitkelis Kaunas–Vilnius;
2013–2014 m. ekonomikos perspektyvos;
Steigiamasis susirinkimas vyks spalio 18–19 d.;
Bus svarstomi 150–204 straipsniai;
Žr. informaciją 21–23 p.;

- 2) tarp skaitmenų, nusakančių apytikslį kiekį, dydį, pvz.: *2012 m. eksportas išaugo 12–13 procentų;*
Projektas kainuos 300–400 tūkstančių eurų.

Kabutės

Kabutės yra porinis tiesioginės kalbos, citatų, žodžių, apie kuriuos kalbama, ir kitokių teksto vietų išskyrimo ženklas. Jų paskirtis – žymėti kitos kilmės (svetimus) teksto elementus.

Įvairiose kalbose kabutės rašomos skirtingai. Lietuviškos atidaromosios kabutės primena devynetukus, uždaromosios – šešetukus (, , “). Nelietuviškoje kompiuterio klaviatūroje jas galima surinkti klaviatūra: Alt+0132 ir Alt+0147; lietuviškoje klaviatūroje kabutės yra – jos renkamos spaudžiant atitinkamus kabutėmis pažymėtus klavišus.

Tarpas

Tarpas gali būti paprastas (renkamas ilgu tarpo klavišu *Space*) arba jungiamasis, renkamas (klavišais *Shift+Ctrl+Space* arba Alt+0160) tada, kai norima, kad tekstas išliktų vienoje eilutėje.

Tarpas tarp žodžių, skaičių ir kitų ženklų paliekamas:

- 1) tarp vardo raidės ir pavardės (jungiamasis tarpas), pvz.: *A. Bugenis, L. Asanavičiūtė;*
- 2) po skyrybos ženklo prieš žodį ar skaičių, pvz.:
2012 m. seminarų datos: rugsėjo 28 d., spalio 12 d., lapkričio 6 d. ir gruodžio 14 d.
- 3) tarp punkto ar papunkčio paskutinio skaitmens ir pirmojo žodžio, pvz.:
 - 2.2. *Tarpasmeninė funkcija*
 - 2.2.1. *Pozicinė reikšmė*
 - 2.2.2. *Reliacinė reikšmė;*
- 4) tarp skaičiaus ir mato, dydžio ir kt. simbolių bei santrumpų (jungiamasis tarpas), pvz.:
XXI amžius; 1253 m. liepos 6 d.; 17 val. 20 min.; 40 mln.; 5 000 Eur; 100 kg; 70 %;
- 5) tarp dvinarių santrumpų (jungiamasis tarpas), pvz.: *t. y.; t. t.; m. m.; š. m.; a. k.; pr. Kr.; doc. dr.;*
- 6) rašant datą (jungiamasis tarpas), pvz.: *2012 09 26;*
- 7) tarp vieno skaičiaus skaitmenų grupių (grupuojama po tris skaitmenis; būtinas jungiamasis tarpas), pvz.:

10 000 Lt; 300 000 Eur; 4 000 ha;

8) tarp aritmetikos ženklų (+, −, x, :, =, <, > ir kt.) , pvz.: $5 > 3$; $5 - 3$; 3×4 .

Tarpas nepaliekamas:

1) po žodžio ar skaičiaus prieš skyrybos ženklus: tašką, šauktuką, klaustuką, dvitaškį, daugtaškį, kablelį, kabliataškį, po atidaromojo skliausto ir prieš uždromąjį skliaustą;

2) tarp raidės ir skaitmens, rašant adresą, nurodant popieriaus lapo formatą, pvz.: *Aušros takas 13B*; A3, A4, A5;

3) tarp punkto ir papunkčio skaičių, pvz.: 1.2.; 3.1.2.

Datos ir laiko rašymas

Data oficialiuose raštuose rašoma dviem būdais:

1) trumpuoju būdu su brūkšneliais, pvz.: *2018-04-25*, arba su tarpeliais, pvz.: *2018 04 25*. Po trumpuoju būdu rašomos datos negali būti santrumpos *d*.

2) ilguoju būdu, pvz.: *2018 m. balandžio 25 d.* Kai data rašoma ilguoju būdu, po mėnesio pavadinimo nerašoma *mėn.*

Laikas žymimas taip: **3 val. 15 min.** arba **3.15 val.** (arba tik **3.15**).

Dažniausiai vartojami sutrumpinimai:

a. – aikštė

adr. – adresas

al. – alėja

apyl. – apylinkė

apskr. – apskritis

atsak. – atsakingasis, -oji

bt. – butas

buv. – buvęs, -usi

d. – diena

drp. – durpynas

dš. – dešinysis (intakas)

ež. – ežeras

egz. – egzempliorius

eil. – eilutė

el. p. – elektroninis paštas

g. – gatvė

g. – gimęs, -usi

gv. – gyvenvietė

ir kt. – ir kita

ir pan. – ir panašiai

ir t. t. – ir taip toliau

k. – kaimas

kln. – kalnas

kr. – kairysis (intakas)

lent. – lentelė

m. – metai

mok. – mokinys

mokyt. – mokytojas, -a

mst. – miestas

mstl. – miestelis
Nr., nr. – numeris
p. d. (ne p/d) – pašto dėžutė
p. – puslapis
pirm. – pirmininkas
plg. – palygink
pr. – prospektas
pvz. – pavyzdžiui
r. – rajonas
sąsk. – sąskaita
sk. – skyrius
skv. – skveras
str. – straipsnis
š. m. (ne š/m) – šių metų
t. – tomas
t. y. – tai yra
tel. – telefonas
tūkst. – tūkstantis
up. – upė
upl. – upelis
v. – vardas
vad. – vadovas
ved. – vedėjas
vyresn. – vyresnysis, -ioji
vyr. – vyriausiasis, -ioji
vnt. – vienetas
žr. – žiūrėk

Matavimo vienetai (trumpinami be taško):

ha – hektaras
m – metras
cm – centimetras
km – kilometras
g – gramas
kg – kilogramas
t – tona

III. Mažosios sakralinės architektūros formos, jų specifika

Kryžius – geometrinė figūra, sudaryta iš dviejų statmenai susikertančių atkarpų. Tai vienas seniausių žmonijos simbolių, naudojamas įvairių religijų ir tikėjimų. Kryžius simbolizuoja keturias stichijas, keturias pasaulio šalis, Saulės ekvinokcijas, dieviškumo ir pasaulio sankirtą.

Kryžiaus sudėtinės dalys

- 1 – kryžiaus vertikālė
- 2 – kryžiaus liemuo
- 3 – kryžiaus pagrindas (virš žemės)
- 4 – kryžiaus viršūnė
- 5 – kryžiaus pečiai
- 6 – kryžma
- 7 – kryžiaus pečių galai
- 8 – pagrindo ir liemens sankirta
- 9 – pagrindo jungtis su žeme
- 10 – pagrindo požeminė dalis

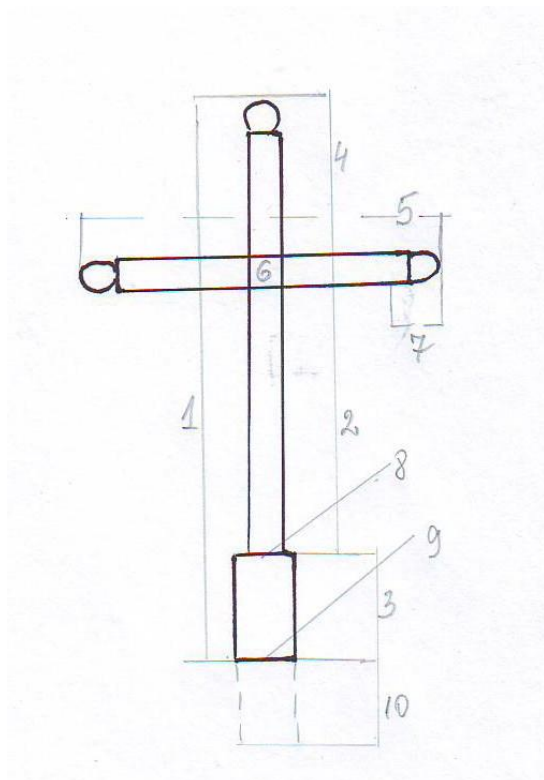

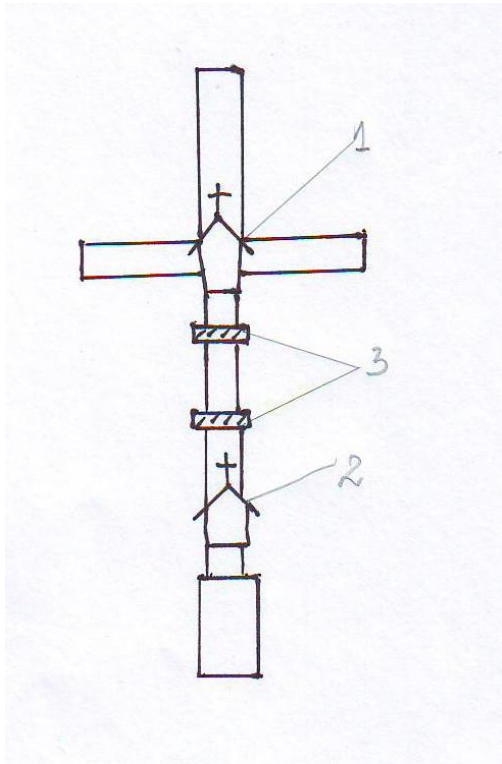

- 1 – koplytėlė prie kryžiaus
- 2 – koplytėlė ant liemens
- 3 – karnizai

Šv. Benedikto (maro, karavykas) kryžius

- 1 – apatinė (pagrindinė) kryžma
- 2 – viršutinė kryžma

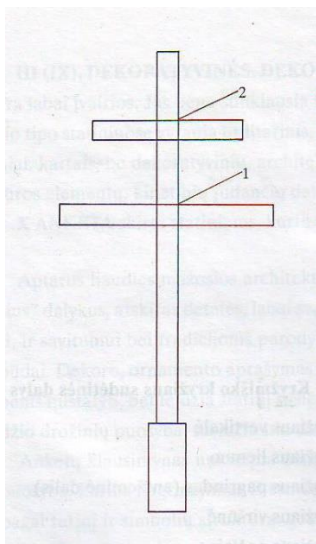

Kryžmos elementai: stogelis

- 1 – lenktas stogelis
- 2 – dvišlaitis stogelis
- 3 – koplytėlė prie kryžmos

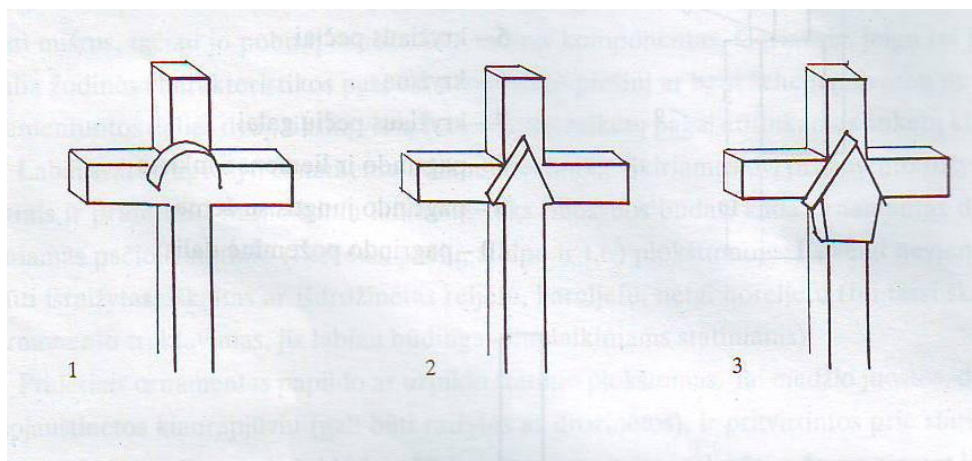

Kryžmos elementai: nimbas

- 4 – apskritimo formos nimbas
- 5 – rombo formos nimbas
- 6 – skritulio formos nimbas
- 7 – rombo pavidalo nimbas
- 8 – nimbas su spinduliais
- 9 – spinduliai

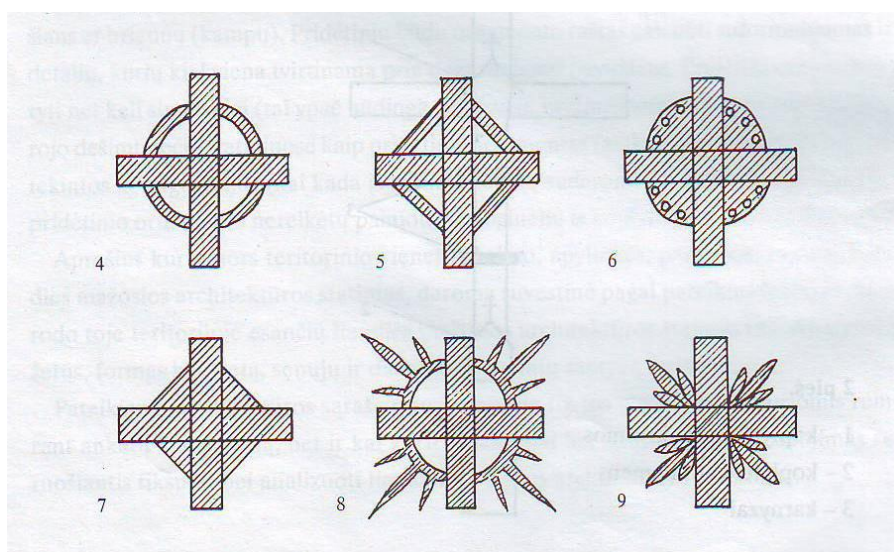

Kryžiaus pečių galai

- 1 – stačiai nukirsti (nutašyti)
- 2, 3 – profiliuoti (turintys tam tikrą formą)
- 4 – taisyklingo rutulio formos
- 5, 6, 7 – netaisyklingo (*ištęsto, suploto, apkapoto*) rutulio formos
- 8, 9, 10, 11, 12 – piramidės (*paprastos, su profiliuotu perėjimu, nukirstos, apverstos, dvigubos*) formos
- 13, 14, 15, 16 – kūgio (*paprasto, nukirsto, apversto, dvigubo*) formos
- 17 – trilapio formos
- 18 – keturkampės žvaigždės formos

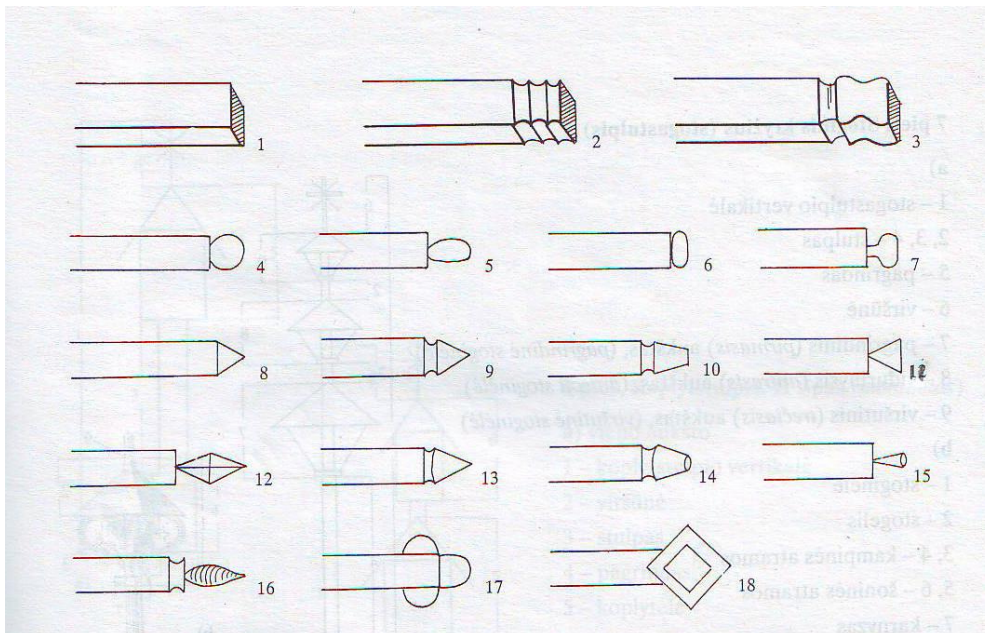

Statinių (*liemens, pečių, pagrindo, koplytstulpio stulpo ir kt.*) pjūviai ir kampai (briaunos)

- 1 – stačiakampio pjūvis
- 2 – skritulio pjūvis
- 3 – ovalo pjūvis
- 4 – statūs kampai
- 5 – nukirsti kampai
- 6 – suapvalinti kampai
- 7 – profiliuoti kampai

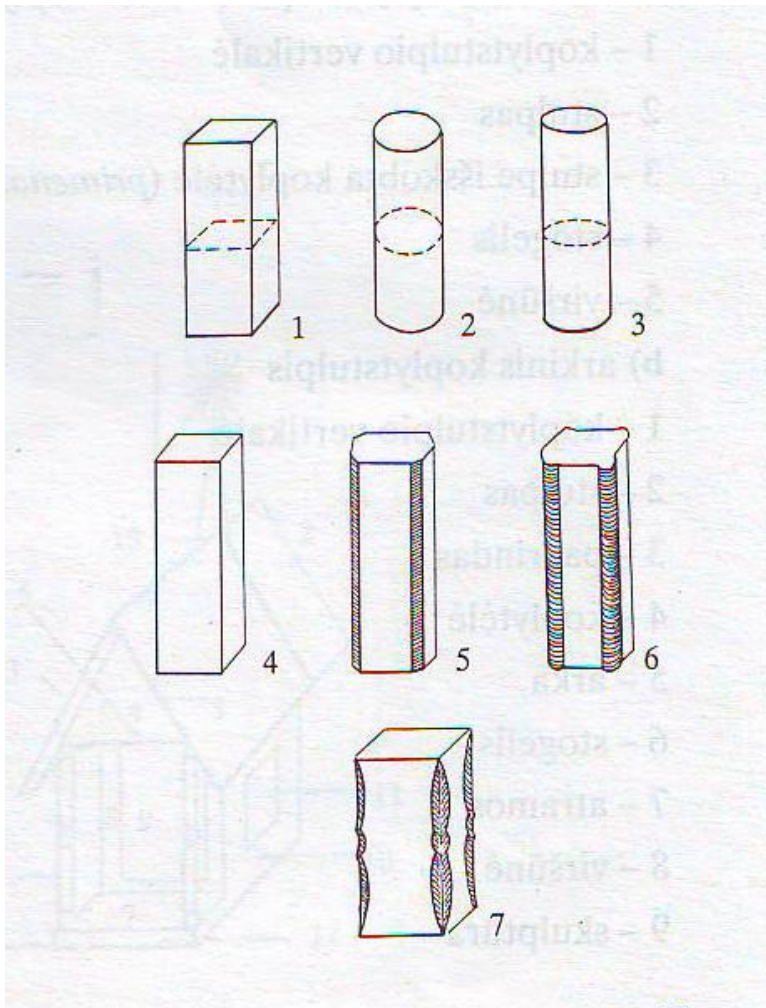

Ornamentai

Pridėtinės detalės:

1 – kiaurapjūvis

2 – tekinta

3 – sudaryta iš atskirų elementų

Monolitiniai ornamentai:

4 – įrėžtas ornamentas

5 – išskobtas ornamentas

6 – išraižytas ornamentas

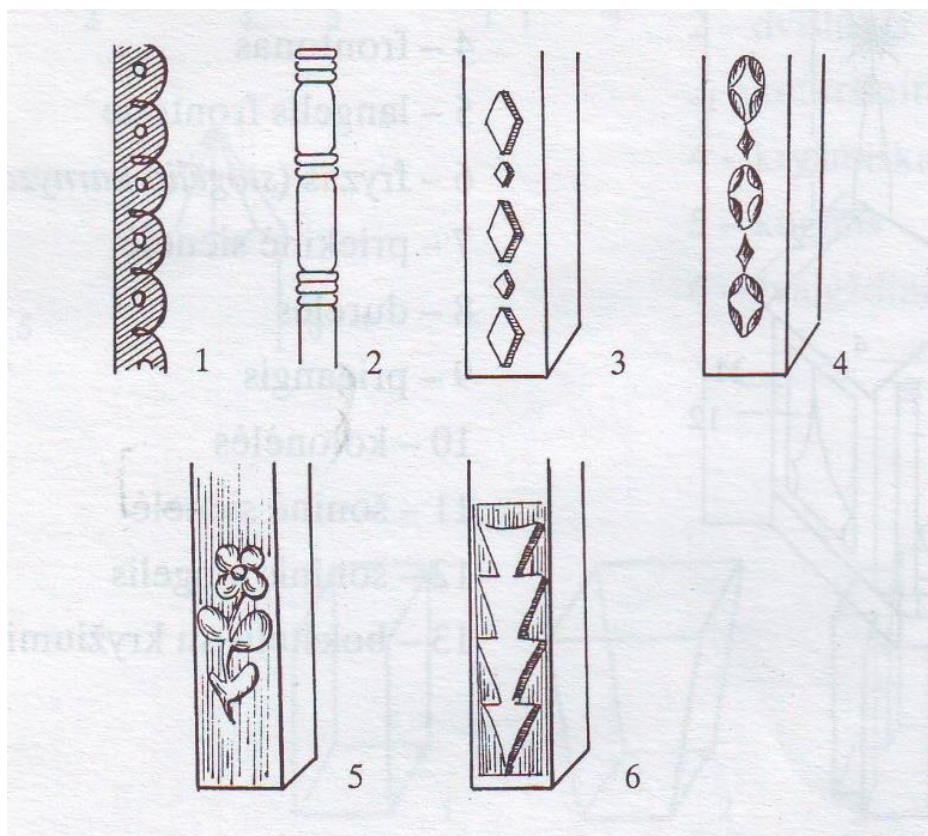

Stogastulpis – etnografinis stulpas su vienu ar keliais liaudiškais ornamentuotais stogeliais, dengiančiais šventųjų statulėles ar kryžius. Sovietiniu laikotarpiu kūrėjų ir užsakovų valia jis iš kultinio buvo tapęs pasaulietiniu: po stogeliais nebeliko kryžių ir šventųjų. Juos pakeitė stilizuotos saulės, vainikai, varpai, įvairiausios mitinės būtybės, karaliai, literatūros personažai.

1 – stogastulpio vertikālė

2, 3, 4 – stulpas

5 – pagrindas

6 – viršūnė

7 – pagrindinis (1-asis) aukštas (pagrindinė stoginėlė)

8 – vidurinis (2-asis) aukštas (antroji stoginėlė)

9 – viršutinis (3-asis) aukštas (viršutinė stoginėlė)

1 – stoginėlė

2 – stogelis

3, 4, 5, 6 – atramos

7 – karnizas

8 – stogelio kraštai (atbrailos)

9 – stogelio ir stulpo sankirta

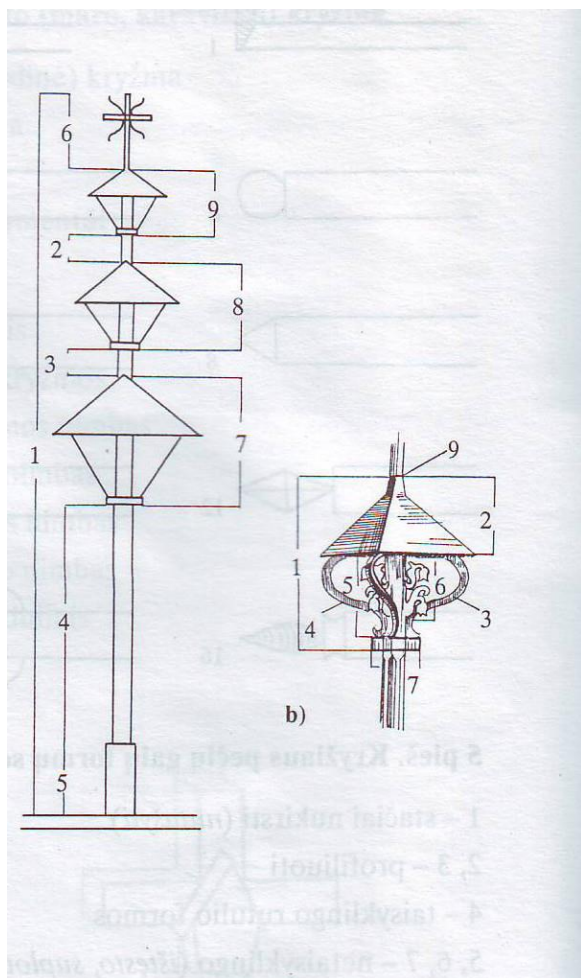

Koplytstulpis – memorialinis statinys. Tai maždaug apie 3–4 m aukščio stiebas, kurio viršūnėje pritvirtinta keturkampė su medinėmis skulptūrėlėmis koplytėlė, užsibaigianti kryželiu.

Koplytėlė būna atvira ar uždara (įstiklinta), dengta dvišlaičiu ar keturšlaičiu stogeliu, dažnai siaurėjanti į apačią. Lietuvoje iš pradžių labiausiai buvo statomi mediniai koplytstulpiai. Pasitaiko ir mūrinių koplytstulpių su nišomis skulptūrėlėms laikyti.

a) drevinis koplytstulpis

- 1 – koplytstulpio vertikālė
- 2 – stulpas
- 3 – koplytėlė (išskobta)
- 4 – stogelis
- 5 – viršūnė

b) arkinis koplytstulpis

- 1 – koplytstulpio vertikālė
- 2 – stulpas
- 3 – pagrindas

- 4 – koplytėlė
- 5 – arka
- 6 – stogelis
- 7 – atramos
- 8 – viršūnė
- 9 – skulptūra

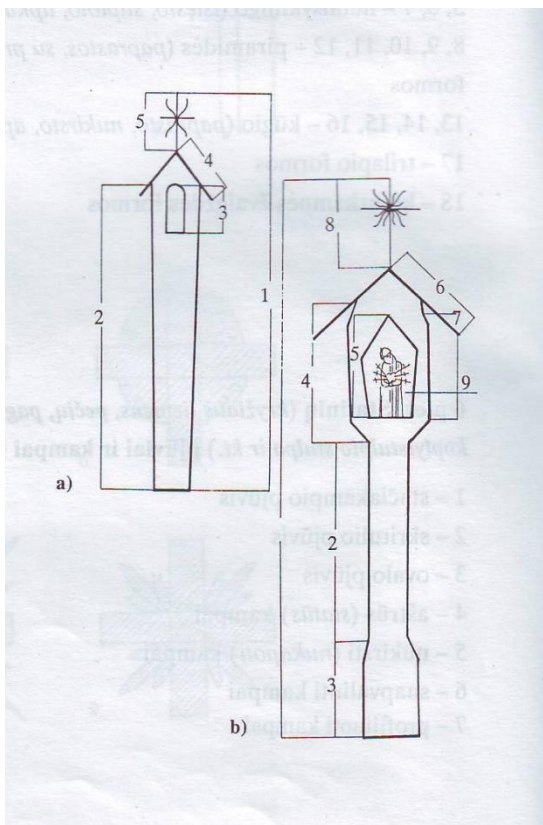

Koplytstulpis (montuotas)

a) vieno aukšto

- 1 – koplytstulpio vertikālė
- 2 – viršūnė
- 3 – stulpas
- 4 – pagrindas
- 5 – koplytėlė

b) dviejų aukštų

- 1 – koplytstulpio vertikālė
- 2 – viršūnė

3 – pagrindas

4 – pagrindinė (1-ojo aukšto) koplytėlė

5 – viršutinė (2-ojo aukšto) koplytėlė

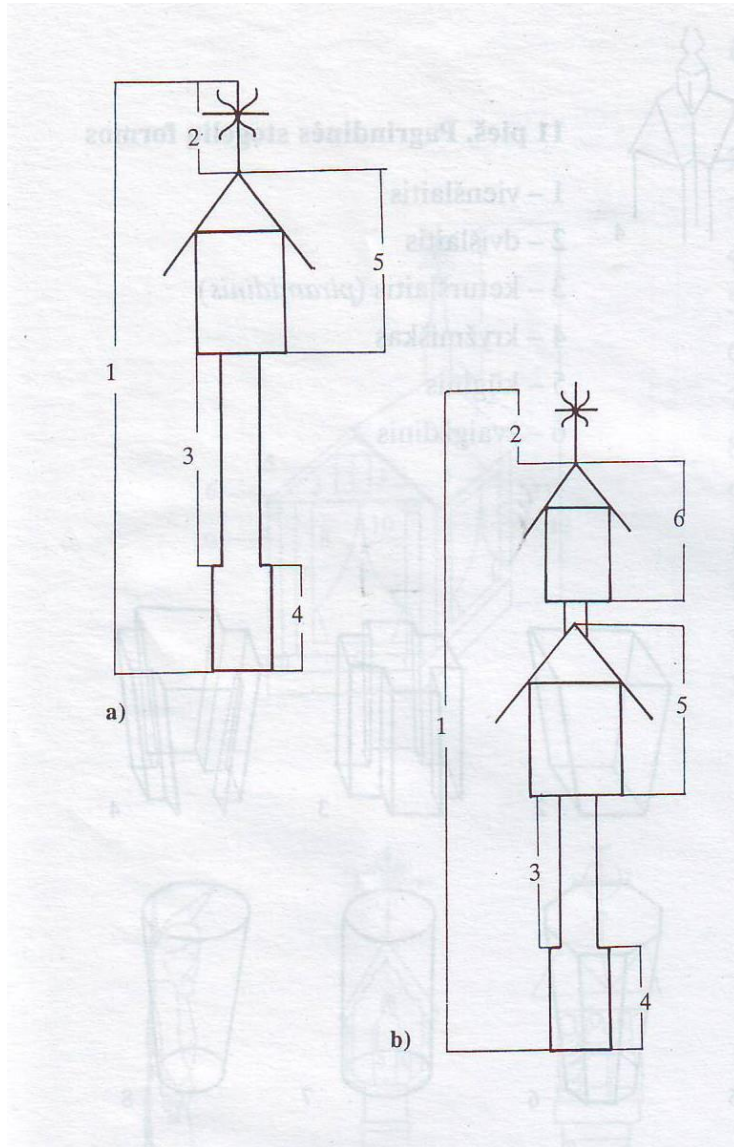

Koplytėlė – memorialinis statinys. Statoma ant žemės, padarant akmenų ar plytų mūro pagrindą, arba pritvirtinama prie medžių kamienų, dažniausiai ąžuolo, beržo, pušies.

Pagrindinės koplytėlių stogelių formos

1 – vienslaitis

2 – dvišlaitis

3 – keturšlaitis (piramidinis)

4 – kryžmiškas

5 – kūginis

6 – žvaigždinis

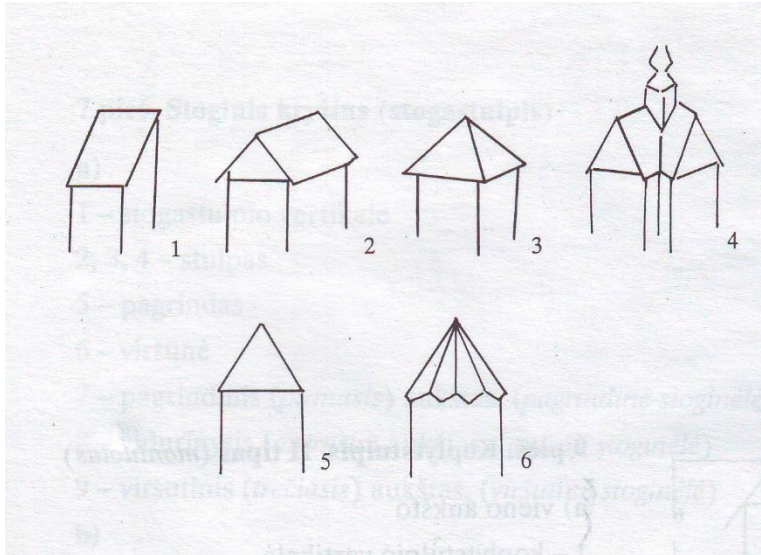

Koplytėlės plano ir sienelių schemas

- 1 – stačiakampė stačiasienė (stačiakampio plano)
- 2 – stačiakampė į apačią siaurėjanti (stačiakampio plano)
- 3 – kryžmiška (kryžminio plano) stačiasienė
- 4 – kryžmiška (kryžminio plano) į apačią siaurėjanti
- 5 – daugiakampė (daugiakampio plano) stačiasienė
- 6 – daugiakampė (daugiakampio plano) į apačią siaurėjanti
- 7 – skritulio plano stačiasienė
- 8 – skritulio plano į apačią siaurėjanti

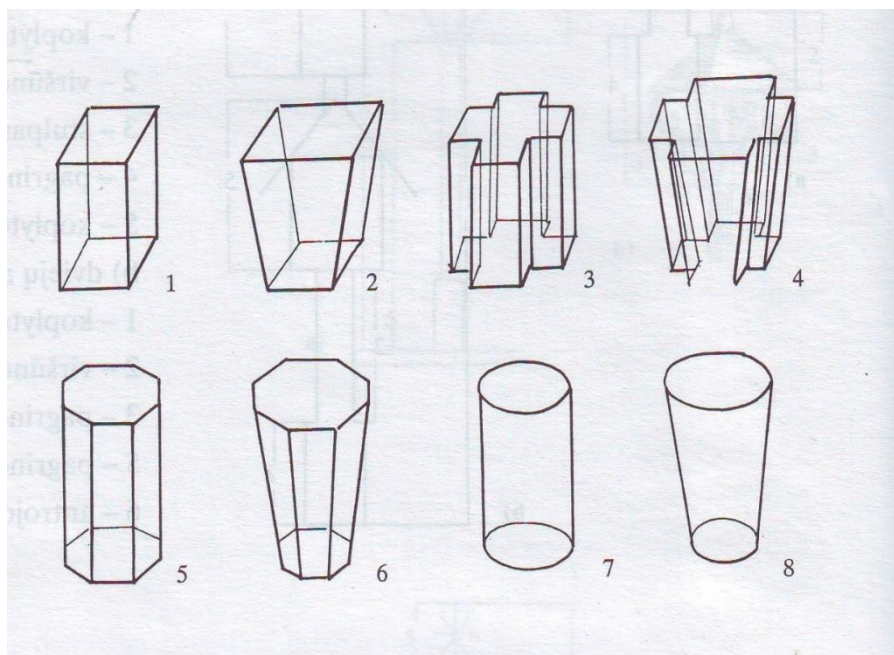

Šiuolaikinių mažosios sakralinės architektūros statinių pavyzdžiai

1 – stulpinė skulptūra

2 – skulptūra su architektūriniais elementais

3 – reljefinė kompozicija (reljefas išdėstytas horizontaliomis juostomis)

4 – reljefinė kompozicija (reljefas išdėstytas vertikaliai per visą ilgį)

5 – reljefinė kompozicija, sudaryta iš atskirų motyvų ir siužetų

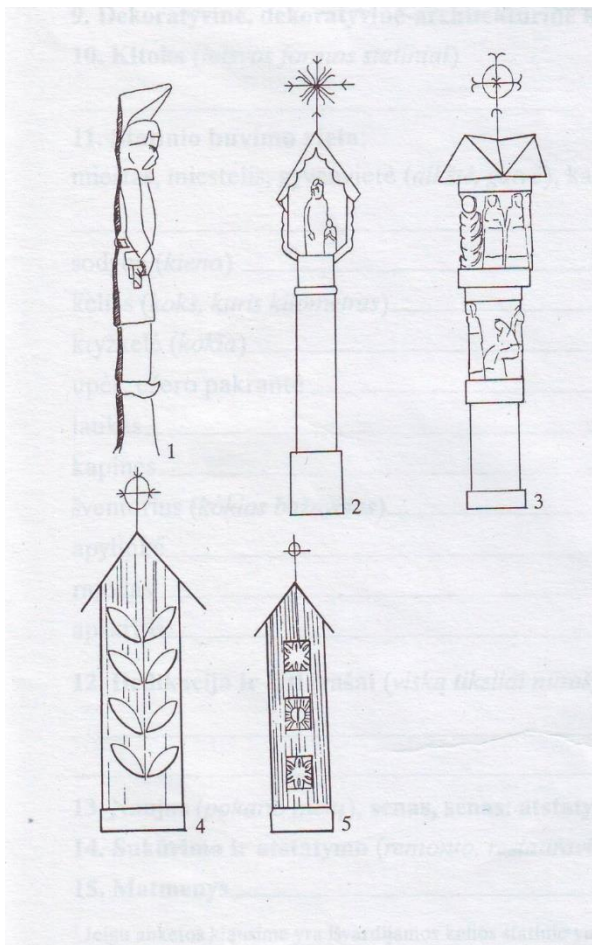

Literatūra: Počiulpaitė A. Liaudies mažoji architektūra. Kryždirbystė: anketos. - 2000. - 117, [1] p.

Pavyzdžiai

Pavyzdys nr. 1 *Antraštinis lapas*

Pavyzdys nr. 2 *Poantraštinis lapas*

Pavyzdys nr. 3 *Ekspedicijos medžiagos pateikimas kraštotyros darbe*

Pavyzdys nr. 4 *Sutikimas*



ŠIAULIŲ APSKRITIES POVILO VIŠINSKIO VIEŠOJI BIBLIOTEKA

**PROJEKTO *KRAŠTOTYROS EKSPEDICIJA „KUR LIŪDI KRYŽIAI
PAKELĖM“* MEDŽIAGA**

Kraštotyros darbas

Šiauliai, 2017

Rėmėjai:



LIETUVOS RESPUBLIKOS
KULTŪROS MINISTERIJA



LIETUVOS
KULTŪROS
TARYBA

Partneriai:

Lietuvos nacionalinis kultūros centras

Visuomeninė organizacija „Regionų kultūrinių iniciatyvų centras“

Žurnalistų etikos inspektoriaus tarnyba

Projekto *Kraštotyros ekspedicija „Kur liūdi kryžiai pakelem“ II* vadovė Sigita Vaitkaitytė

Kraštotyros darbo sudarytojas XXX

Įvado autorius XXX

Tekstų redagavimo konsultantas Robertas Gedrimas

Projekto konsultantai: Elena Počiulpaitė, XXX.

Medžiagą rinko: XXX, ...

© Šiaulių apskrities Povilo Višinskio viešoji biblioteka

© Akmenės rajono savivaldybės viešoji biblioteka

1. KAIRIŲ SENIŪNIJA

1.1. OBJEKTAI SODYBOSE

1.1.1. KASPARAVIČIENĖS SODYBOS KRYŽIUS

Medinis kryžius Nijolios Kasparavičienės sodyboje Kairiuose, Salduvės g. 21.

Objekto būklė labai gera. Pastatytas rytinėje sodybos dalyje, šalia namo, aplink – veja. Vasaros metu šalia pastatomas gėlių vazonas.

Kryžiaus reljefinės kompozicijos aukštis 3,6 m. Statinį sudaro pagrindas, monolitinė koplytėlė ir kryžius. Pagrindo aukštis 0,7 m, matmenys 0,24 x 0,24 m.

Monolitinė koplytėlė sudaryta iš keturių skirtingų raižinių ir keturių dvišlaičių stogelių, kurių aukštis 1,24 m, plotis 0,37 m. Vakarinėje pusėje esančiame raižinyje yra užrašas: „MARIJA / DIEVO / MOTINA / LAIMINK / MŪSŲ / DARBUS“. Rytinėje pusėje išraižyta kalaviju persmeigta širdis. Šiaurinėje – raižinys, kuriame raidės R ir A. Pietinėje pusėje esančiame raižinyje vaizduojama moteris.

Kryžiaus aukštis 1,0 m. Kryžmoje stačiakampis pilnaviduris nimbas 0,35 x 0,55 m, kurio pietinėje pusėje trikampyje įrėminta akis, vakarinėje pusėje – apskritimas ir spinduliai.

Kryždirbys tautodailininkas Edvardas Bilokopitovas iš Baisogalos (Radviliškio r.). Kryžių šventino kunigas Ladislavas Baliūnas 2003 m. lapkričio 15 d. Kryžius statytas Barvainių k. (Pakruojo r.) sudegintos mamos Zitos Norvaišienės gimtosios sodybos ir žuvusio brolio Aniceto Misiaus atminimui.

Informaciją pateikė: sodybos savininkė, kryžiaus užsakovė Nijolia Kasparavičienė, g. 1956 m.

Informaciją rinko: Šiaulių apskrities Povilo Višinskio viešosios bibliotekos vyr. bibliotekininkė Sigita Vaitkaitytė.

Nuotraukos Ievos Slonksnytės ir Nijolios Kasparavičienės.



Kasparavičienės sodybos kryžiaus vakarinė ir šiaurinė pusės. I. Slonksnytės nuotr.



Kasparavičienės sodybos kryžiaus pietinė ir šiaurinė pusės. N. Kasparavičienės nuotr.



Kasparavičienės sodybos kryžiaus fragmentas iš rytų pusės. N. Kasparavičienės nuotr.



Kasparavičienės sodybos kryžiaus fragmentas iš vakarų pusės. N. Kasparavičienės nuotr.



Kasparavičienės sodybos kryžiaus fragmentas iš šiaurės pusės. N. Kasparavičienės nuotr.



Kasparavičienės sodybos kryžiaus fragmentas iš vakarų pusės. N. Kasparavičienės nuotr.



Kasparavičienės sodybos kryžiaus fragmentas iš rytų pusės. N. Kasparavičienės nuotr.



Kasparavičienės sodybos kryžiaus fragmentas iš pietų pusės. N. Kasparavičienės nuotr.

Reikalingos priemonės:

- Fotografavimo priemonės
- Matavimo priemonės (ruletė)
- Rašymo priemonė ir popierius
- Sutikimo dėl medžiagos naudojimo forma

Dažniausiai pasitaikančios mažosios sakralinės architektūros formos:

- Koplytėlė
- Koplytstulpis
- Kryžius
- Stogastulpis
- Šiuolaikinės mažosios sakralinės architektūros statiniai
- Šv. Benedikto (maro, karavykas) kryžius

Išmatuoti:

- Statinio aukštį
- Statinio sudėtines dalis
- Tvorelę ir aptvertą plotą

Svarbu atkreipti dėmesį į:

- Ikonografiją (Nukryžiuotojo, Švč. Mergelės Marijos, šventųjų atvaizdai ir pan.)
- Puošybą
- Simboliką

Interviu metu išsiaiškinti:

- Informanto vardą, pavardę, gimimo metus, santykį su objektu (miestelėnas, kaimo gyventojas, sodybos savininkas, kaimynas ir pan.)

- Apeigas
- Kryždirbį
- Pastatymo motyvą, intenciją
- Pastatymo, restauravimo datą
- Užsakovą

Fotografuoti:

- Iš priekinės ir užpakalinės pusių
- Atskirai puošybos elementus, pridėtines detales ir pan.
- Kartu su ekspedicijos dalyviais

Taip pat fiksuoti:

- Aplinką (gėles, tvoreles (ne)prižiūrima ir pan.)
- Fizinę būklę (sutrešęs, pasviręs, perdažytas pan.)
- Kuo tikslesnę vietą
- Medžiagą (medis, akmuo, metalas ir pan.)

Kryžiaus sudėtinės dalys:

- 1 – kryžiaus vertikālė
- 2 – kryžiaus liemuo
- 3 – kryžiaus pagrindas (virš žemės)
- 4 – kryžiaus viršūnė
- 5 – kryžiaus pečiai
- 6 – kryžma (galimi kryžmos elementai: stogelis, koplytėlė, nimbas)
- 7 – kryžiaus pečių galai
- 8 – pagrindo ir liemens sankirta
- 9 – pagrindo jungtis su žeme
- 10 – pagrindo požeminė dalis

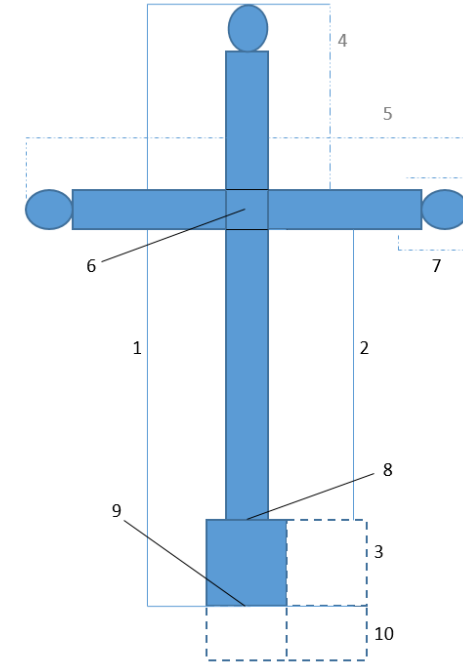

Stogelių formos:

- Vienšlaitis
- Dvišlaitis
- Trišlaitis
- Keturšlaitis
- Kryžmiškas
- Kūgiškas
- Žvaigždiškas

Koplytėlių planai:

- Stačiakampis
- Daugiakampis
- Kryžmiškas
- Apskritimo

Veiklų kalendorius:

- Birželio–rugpjūčio mėn. vykdoma kraštotyros ekspedicija.
- Rugsėjo mėn. sisteminama ekspedicijos metu surinkta medžiaga, rengiamas kraštotyros darbas.
- Spalio–gruodžio mėn. analizuojama ir viešinama surinkta medžiaga.

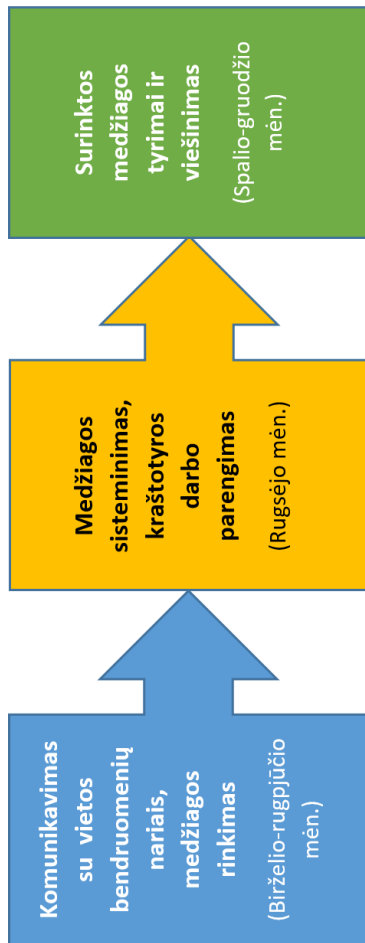

Akmenės rajono savivaldybės viešosios bibliotekos filialai
Akmenės rajono savivaldybės viešoji biblioteka
Šiaulių apskrities Povilo Višinskio viešoji biblioteka



Šiaulių apskrities Povilo Višinskio
viešoji biblioteka
s.vaitkaityte@savb.lt
(8 41) 371737



Kraštotyros ekspedicija „Kur liūdi kryžiai pakelėm“ II 2018 m.



R. Rasikienės nuotr.